

第55回 長野県中学校総合体育大会夏季大会 卓球の部

競技上の注意

審判長：山本 康博

本大会は現行の日本卓球ルール及び日本卓球ルール細則に準じて行います。ただし、タイムアウト制は団体戦においては準決勝以上、個人戦については全試合採用とします。

本大会の使用球は、JTTA公認のホワイトボール（TSP、Nittaku）プラスチック製とします。

- 1 競技者はスポーツマンシップにのっとり、ルールを遵守し、立派なマナーのもとに、正々堂々と競技を行わなければなりません。
- 2 ラケット
 - ・ラケット本体およびラバーはJTTA認定マークの付いているものを使用して下さい。
 - ・ラバーはラケット本体の全面を覆い、はみ出したり小さかったりしてはいけません。
- 3 サービス
 - ・手のひらの上にボールを乗せて、静止状態となった最後の瞬間からボールが打たれるまで、ボールは常にプレーイングサーフェイスよりも高く、しかもボールの当たる位置はエンドラインよりも後方で、インパクトの位置とネットアッセンブリーの間フリーハンドなどの障害物があってははいけません。
 - ・ボールは手のひらを離れた後、少なくとも16cmの高さに、ほぼ垂直に投げ上げなければなりません。
- 4 服装
 - ・競技用服装は半袖シャツ、ショーツまたはスカートおよび競技用シューズとします。シャツはショーツまたはスカートに入れてプレーすること。
 - ・試合前の練習のときから、指定のゼッケンを付けた競技服装で出場して下さい。
- 5 アドバイス
 - ・団体戦、個人戦ともに選手が監督またはこれに代わる者からゲームとゲームの間に1分以内でアドバイスを受けることを認めます。観客席から指示を受けることはもちろん禁止です。
- 6 抗議
 - ・主審または副審による事実の問題の決定、審判長のルール解釈の決定に対して抗議することはできません。
 - ・抗議権は、団体戦のときは監督、個人戦のときは競技者にあります。
- 7 その他
 - ・競技中のカメラによるフラッシュ撮影を禁止します。
 - ・競技中フロアーにおりられるのは、選手および監督（1名）審判の生徒（台数分）のみです。
 - ・上記以外で不明な点があったら審判長に申し出て下さい。

第55回 長野県中学校総合体育大会 卓球競技 監督会議資料<団体戦>

I 進行上の注意

- 1 監督同士が試合コートにてオーダーを交換します。
オーダー用紙は3枚複写で、1枚目:本部記録用、2枚目:相手校と交換、3枚目(台紙):自校用です。
オーダー交換の際に監督同士でトスを行い、トスに勝った監督が進行を行い、トスに負けた監督が本部提出用記録用紙に対戦結果を記入します。
- 2 試合が終わりましたら、対戦校の監督同士が勝敗・得点を確認し合った上、署名をしてください。
勝ったチームの監督は、試合後ただちに提出用記録用紙を持ち、本部まで試合結果を報告して下さい。

《進行の先生が行うこと》

- ① 両チームを整列させ、挨拶をさせる。(初戦のみ一斉で挨拶する)
 - ② キャプテン同士握手、審判を確認しオーダーを発表する。(同一チームのオーダーを1～5番までを一気に読み上げる)
 - ③ オーダー交換の際の監督同士のトスにより、勝ったチームが1・3・5番の主審、2・4番の副審を行う。
負けたチームが2・4番の主審、1・3・5番の副審を行うことを指示する。
(特にダブルスの主審、副審についてはルールなどをよく知っている生徒を出して下さい)
 - ④ 挨拶をさせ、試合を開始させる。
 - ⑤ 3点先取した時点で試合をやめさせる。(注意:2台以上で進行しているので、1・2・4番と取ったとしても、3番のダブルスが試合中であればその試合は行う)
 - ⑥ 試合に勝った監督の先生が整列、挨拶させ、試合結果を本部に提出する。
- 3 試合は、すべて3点先取で行います。
 - 4 1つの団体戦を2台で行います。同一リーグの片方の試合が終了した際には、その台を使用して残りの試合を行ってください。
 - 5 時間の関係上、5台一斉に使用して試合をする場合もあります。また、長引いている団体戦については、空いている台を指定して行うこともありますので放送の指示に従ってください。
 - 6 フロアにすることができるのは、登録選手(必ずユニフォームにゼッケンをつける)・監督・アドバイザー・審判員の生徒(試合台の数の生徒。ゼッケンはつけない)だけです。
 - 7 選手は座って応援するようにする。ただし、ウォーミングアップについては、試合や観戦の妨げにならない場所(隅のほう)で立って行っても構いません。
 - 8 試合と試合の間の空いている台での練習は禁止とします。個人戦出場者の練習は行いません。
 - 9 今大会は、準決勝以上の試合ではタイムアウト制を採用します。それに伴い、主審、副審の仕事について、生徒に以下の留意事項について事前指導の徹底をお願いします。

【審判の留意事項】

- ① 主審は試合前の練習の1分間、各セット間のアドバイスの1分間をストップウォッチで計測し、時間になっても戻らないときは選手に戻るように促す。(全試合共通)
- ② タイムアウトが要求されたとき(団体戦準決勝以上、個人戦全試合)
 - ・主審は「タイムアウト」をコールし、アドバイスの1分間をストップウォッチで計測する。時間になっても戻らないときは選手に戻るように促す。
 - ・副審はTマークをタイムアウトを要求した選手のエンドの台上に置き、選手の両者が戻ったら台上よりははずすこと。

II 会場使用上の注意

- ・上下履きの区別をしっかりとしてください。下履きはきちんと下駄箱に入れるか、各自がビニール袋に入れてベンチまで持って行って自己管理するようにしてください。
- ・お借りしている体育施設はメインアリーナ・観客席・トイレ・会議室のみです。絶対に他の部屋や施設に入ったり傷つけたりしないでください。サブアリーナは、他団体が使用しているため、勝手に入らないでください。
- ・試合会場で盗難事件が多発しています。持ち物の管理をチームごとに徹底してください。
- ・トイレをきれいに使用してください。汚してしまった場合は、自分で清掃する心配りをお願いします。
- ・ゴミはすべて持ち帰りです。退館の際にはチームの責任者が必ず見回ってからお帰りください。
- ・体育館は敷地内、終日全面禁煙となります。ご理解とご協力をよろしくお願いします。

Ⅲ タイムテーブル (BT:男子・GT:女子)

団体戦 (17日) (12:30~1:00は昼食時間)

台	9:30	10:30	11:30	1:00	1:50	2:40	3:30	4:20	朝の練習	台	
1	予選リーグ(第Iステージ)			予選リーグ(第IIステージ)			決勝トーナメント		北 信	1	
2	A14	A13	A12	X14	X13	X12				2	
3	A23	A24	A34	男子						3	
4										4	
5	B14	B13	B12		X23	X24	X34				5
6	B23	B24	B34								6
7										7	
8										8	
9	C14	C13	C12	Y14	Y13	Y12	B T	B T	東 信	9	
10	C23	C24	C34	男子			準決勝 101	決勝		10	
11											11
12											12
13	D14	D13	D12		Y23	Y24	Y34	B T		B T	13
14	D23	D24	D34				準決勝 102	ランク 決定		14	
15										15	
16										16	
17	A14	A13	A12	X14	X13	X12	G T	G T	中 信	17	
18	A23	A24	A34	女子			準決勝 101	決勝		18	
19											19
20											20
21	B14	B13	B12		X23	X24	X34	G T		G T	21
22	B23	B24	B34				準決勝 102	ランク 決定		22	
23										23	
24										24	
25	C14	C13	C12	Y14	Y13	Y12			南 信	25	
26	C23	C24	C34	女子						26	
27											27
28											28
29	D14	D13	D12		Y23	Y24	Y34				29
30	D23	D24	D34							30	
31										31	
32										32	

※タイムテーブルの見方
 ・予選リーグ3試合についてはAリーグを例にすると、下の表のような試合名となります。

リーグ	1	2	3	4
1		A12	A13	A14
2	A12		A23	A24
3	A13	A23		A34
4	A14	A24	A34	

※整列は、その指定された台に集合してください。

※若い番号のチームが、対戦札のある側のベンチとします。(スコア表示を確実に行ってください。)

※個人戦の練習は、行いません。

Ⅳ 会場図 (松本市総合体育館メインアリーナ)

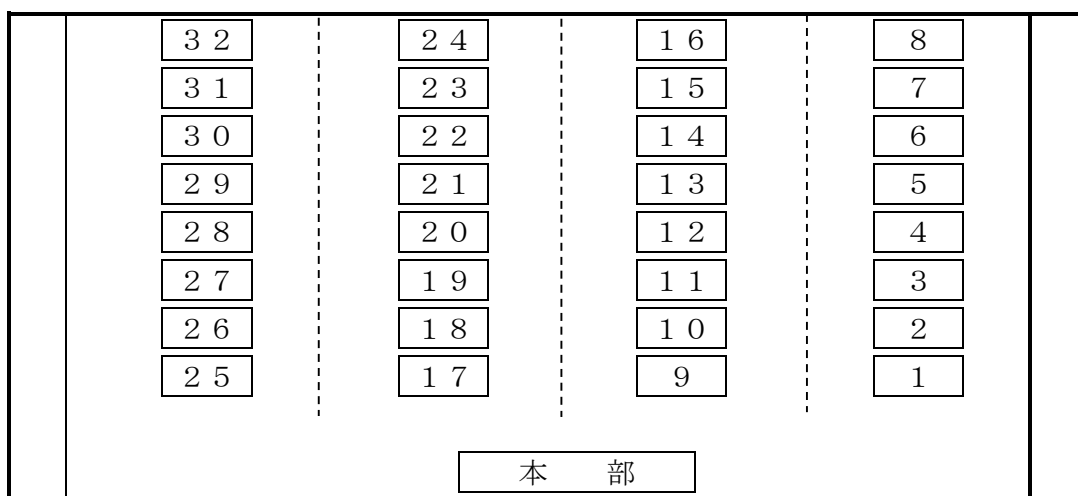

【出入口】

男子団体戦

<第1ステージ>

Aリーグ		広陵	上田第一	墨坂	喬木	勝敗	試合得点	順位
1	広陵		-	-	-	-	/	
2	上田第一	-		-	-	-	/	
3	墨坂	-	-		-	-	/	
4	喬木	-	-	-		-	/	

Bリーグ		浅間	高網	高陵	裾花	勝敗	試合得点	順位
1	浅間		-	-	-	-	/	
2	高網	-		-	-	-	/	
3	高陵	-	-		-	-	/	
4	裾花	-	-	-		-	/	

Cリーグ		東北	箕輪	鎌田	佐久穂	勝敗	試合得点	順位
1	東北		-	-	-	-	/	
2	箕輪	-		-	-	-	/	
3	鎌田	-	-		-	-	/	
4	佐久穂	-	-	-		-	/	

Dリーグ		伊那東部	相森	野沢	三郷	勝敗	試合得点	順位
1	伊那東部		-	-	-	-	/	
2	相森	-		-	-	-	/	
3	野沢	-	-		-	-	/	
4	三郷	-	-	-		-	/	

* 試合順はいずれのリーグも①(1-4・2-3) ②(1-3・2-4) ③(1-2・3-4)とする

<第IIステージ> E, F, G, Hは第Iステージ1位校の抽選による。

Xリーグ							勝 敗	試合得点	順位
1	E1			-	-	-	-	/	
2	F1		-		-	-	-	/	
3	G2		-	-		-	-	/	
4	H2		-	-	-		-	/	

Yリーグ							勝 敗	試合得点	順位
1	G1			-	-	-	-	/	
2	H1		-		-	-	-	/	
3	E2		-	-		-	-	/	
4	F2		-	-	-		-	/	

* 試合順はいずれのリーグも①(1-4・2-3) ②(1-3・2-4) ③(1-2・3-4)とする

<決勝トーナメント>

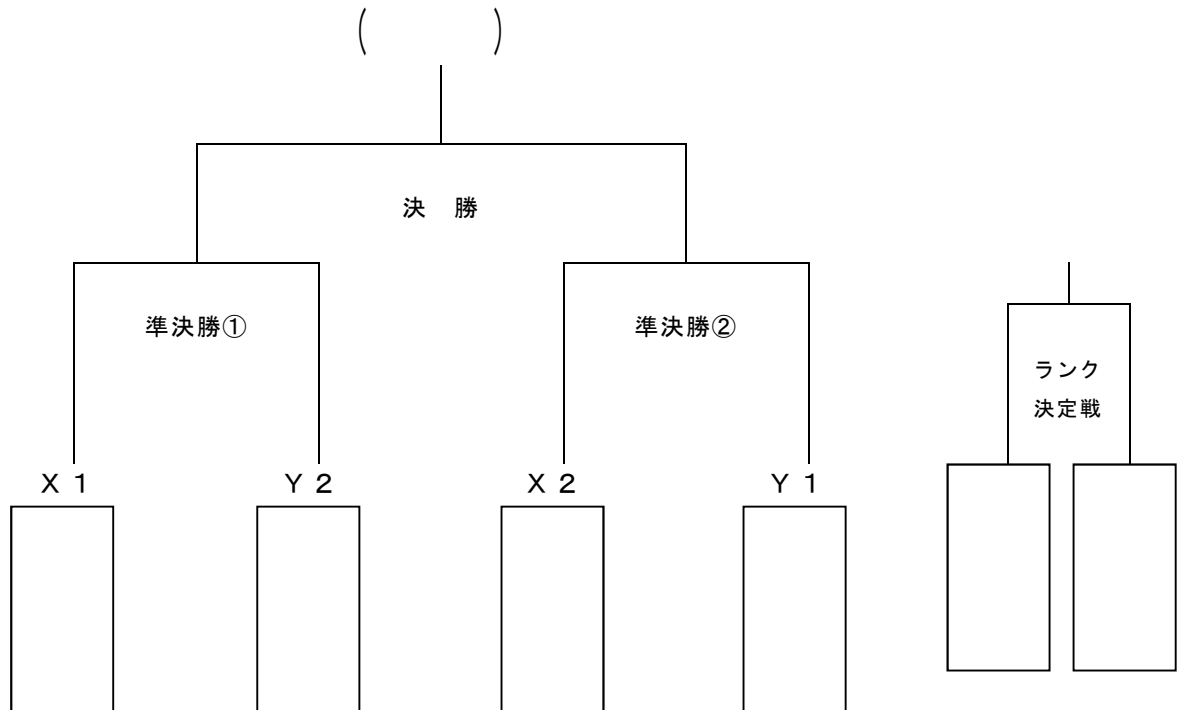

女子団体戦

<第1ステージ>

Aリーグ		東北	浅間	鼎	豊科南	勝敗	試合得点	順位
1	東北		-	-	-	-	/	
2	浅間	-		-	-	-	/	
3	鼎	-	-		-	-	/	
4	豊科南	-	-	-		-	/	

Bリーグ		上田第一	相森	鎌田	箕輪	勝敗	試合得点	順位
1	上田第一		-	-	-	-	/	
2	相森	-		-	-	-	/	
3	鎌田	-	-		-	-	/	
4	箕輪	-	-	-		-	/	

Cリーグ		高陵	筑摩野	犀陵	上田第三	勝敗	試合得点	順位
1	高陵		-	-	-	-	/	
2	筑摩野	-		-	-	-	/	
3	犀陵	-	-		-	-	/	
4	上田第三	-	-	-		-	/	

Dリーグ		堀金	緑ヶ丘	佐久穂	須坂東	勝敗	試合得点	順位
1	堀金		-	-	-	-	/	
2	緑ヶ丘	-		-	-	-	/	
3	佐久穂	-	-		-	-	/	
4	須坂東	-	-	-		-	/	

* 試合順はいずれのリーグも①(1-4・2-3) ②(1-3・2-4) ③(1-2・3-4)とする

<第IIステージ> E, F, G, Hは第Iステージ1位校の抽選による。

Xリーグ							勝 敗	試合得点	順位
1	E1			-	-	-	-	/	
2	F1		-		-	-	-	/	
3	G2		-	-		-	-	/	
4	H2		-	-	-		-	/	

Yリーグ							勝 敗	試合得点	順位
1	G1			-	-	-	-	/	
2	H1		-		-	-	-	/	
3	E2		-	-		-	-	/	
4	F2		-	-	-		-	/	

* 試合順はいずれのリーグも①(1-4・2-3) ②(1-3・2-4) ③(1-2・3-4)とする

<決勝トーナメント>

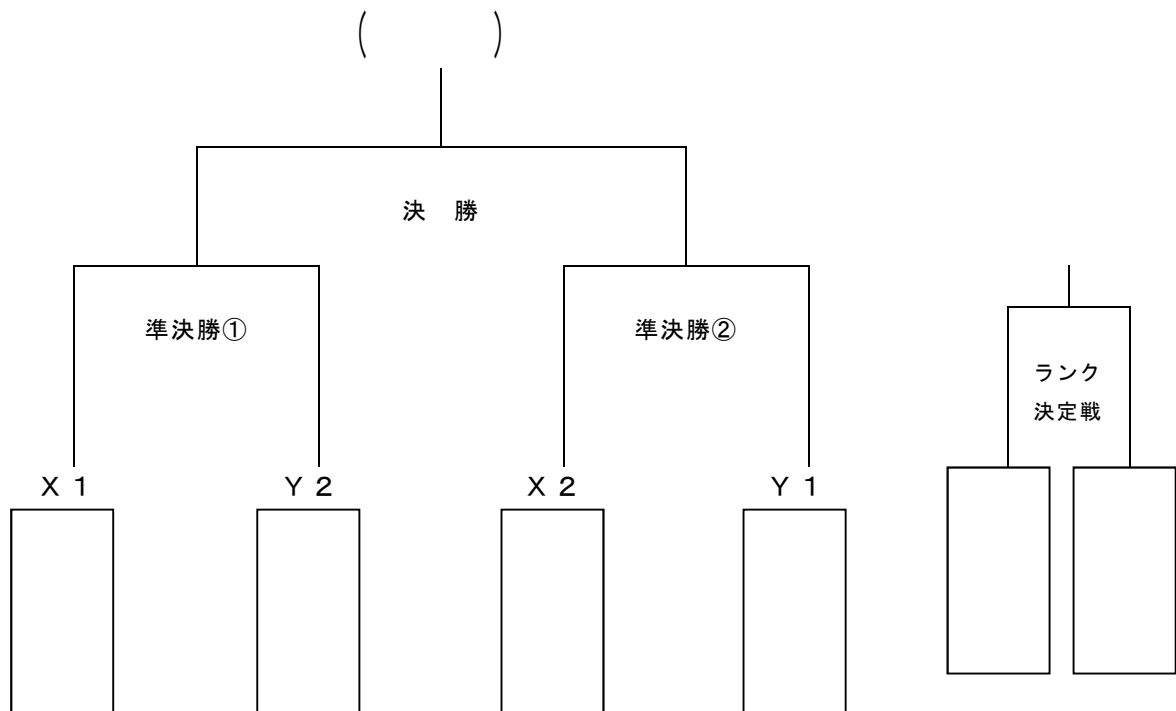

第55回 長野県中学校総合体育大会 卓球競技 監督会議資料<個人戦>

I 進行上の注意

- 1 進行予定表を目安に行います。**前の試合が終わったら台に入って試合を行ってください。**
- 2 敗者審判制にて行います。**第1試合のみ、審判割り当ての学校から主審・副審を出してください。**
第2試合からは、試合に負けた選手が**主審**を行ってください。
試合をして **勝った選手** → **ギャラリーに上がり次の試合の準備をする。**
負けた選手 → **試合結果用紙を副審からもらい本部に提出する。**
↓
→ **その台の主審をする。**
北信越大会出場決定戦に出場する場合は、代わりの主審を出す。
- 3 審判を行うときには副審を自分の学校から出してください。出せない場合には本部に連絡してください。
- 4 個人戦のアドバイザーは、1試合につき1名とします。試合中のアドバイザー交代は認められません。
- 5 本大会では**個人戦において全試合タイムアウト制を採用**します。それに伴い、審判の仕事について生徒に団体戦資料の「進行上の注意」にある**【審判の留意事項】**について事前指導の徹底をお願いします。

II 会場使用上の注意 (団体戦資料に同じ)

III タイムテーブル 個人戦 (B:男子 G:女子)

台	①	②	③	④	⑤	⑥	⑦	⑧	⑨	審判割	練習コート	台
1	B1-1	B1-13	B1-25	B2- 1	B2- 9	B3- 1	B ①	B ⑤		相森	北信	1
2	B 2	B 14	B 26	B 2	B 10	B 2	B ②	B ⑥		須坂東		2
3	B 3	B 15	B 27	B 3	B 11	B 3	B ③			東北		3
4	B 4	B 16	B 28	B 4	B 12	B 4	B ④			裾花		4
5	B 5	B 17	B 29							豊野		5
6	B 6	B 18	B 30							墨坂		6
7	B 7	B 19	B 31	B2- 5	B2-13	B3- 5	B4- 1	B5- 1	B6- 1	浅間	東信	7
8	B 8	B 20	B 32	B 6	B 14	B 6	B 2	B5- 2	Bヲ決	佐久穂		8
9	B 9	B 21		B 7	B 15	B 7	B 3			小諸東		9
10	B 10	B 22		B 8	B 16	B 8	B4- 4			上田一		10
11	B 11	B 23								上田二		11
12	B 12	B 24								上田五		12
13	G1-1	G1-13	G1-25	G2- 1	G2- 9	G3- 1	G4- 1	G5- 1	G6- 1	鎌田	中信	13
14	G 2	G 14	G 26	G 2	G 10	G 2	G 2	G5- 2	Gヲ決	高綱		14
15	G 3	G 15	G 27	G 3	G 11	G 3	G 3			丸ノ内		15
16	G 4	G 16	G 28	G 4	G 12	G 4	G4- 4			梓川		16
17	G 5	G 17	G 29							豊科南		17
18	G 6	G 18	G 30							堀金		18
19	G 7	G 19	G 31	G2- 5	G2-13	G3- 5	G ①	G ⑤		鼎	南信	19
20	G 8	G 20	G 32	G 6	G 14	G 6	G ②	G ⑥		緑ヶ丘		20
21	G 9	G 21		G 7	G 15	G 7	G ③			緑ヶ丘		21
22	G 10	G 22		G 8	G 16	G 8	G ④			高陵		22
23	G 11	G 23								伊那東部		23
24	G 12	G 24								箕輪		24

IV 会場図 (松本市総合体育館メインアリーナ)

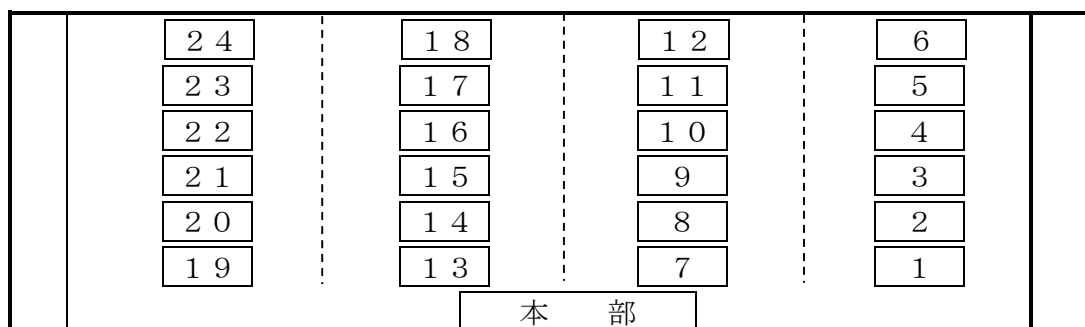

【出入口】

男子個人戦

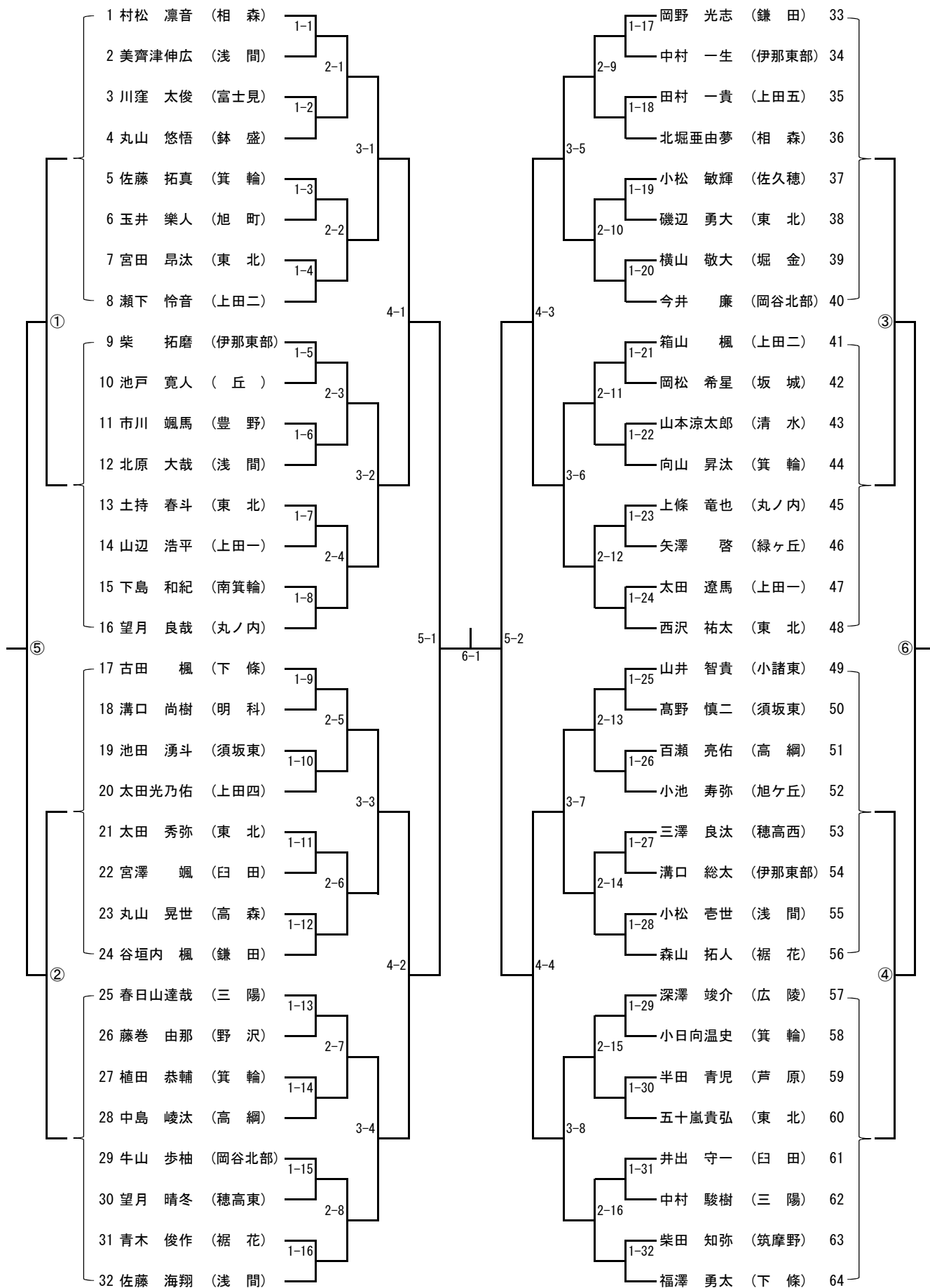

女子個人戦

